

CAVI

PL: Zestaw trójosiowy termostatyczny
EN: 3-axis thermostatic valve set
CZ: Tříosová termostatická sada
DE: Winkeleck-thermostatventil

PL: Instrukcja montażu
EN: Installation manual
CZ: Návod k montáži
DE: Montageanleitung

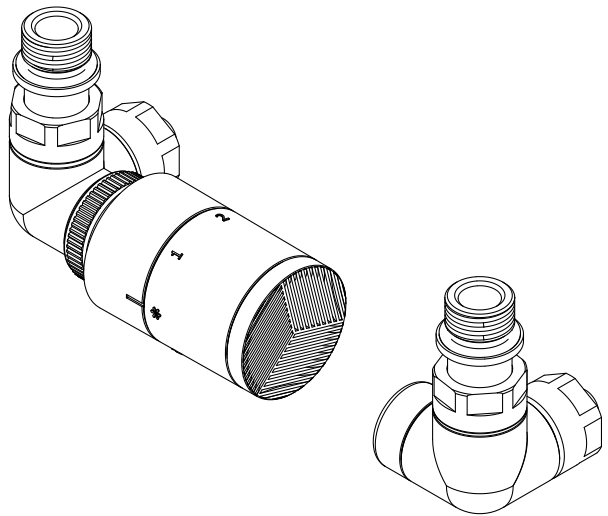

GREX.CA20.L.TT.xx* - lewy | GREX.CA20.P.TT.xx* - prawy

*xx: oznaczenie koloru

1.

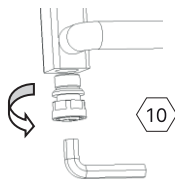

- PL Uwaga:
Zwrócić uwagę by podczas dokręcania nie uszkodzić o-ringa odpowiadającego za szczelność pomiędzy grzejnikiem, a złączką.
- EN Attention:
Make sure not to damage the o-ring, which is responsible for the tightness between the heater and the nipple, when tightening it.
- CZ Upozornění:
Při utahování dbejte pozor, abyste nepoškodili O-kroužek odpovídající za těsnost mezi radiátorem a konektorem.
- DE Achtung:
Beim Anziehen darauf achten, den für die Dichtheit zwischen dem Heizkörper und Verbindungsteil verantwortlichen O-Ring nicht zu beschädigen.

2.a

PEX 16×2

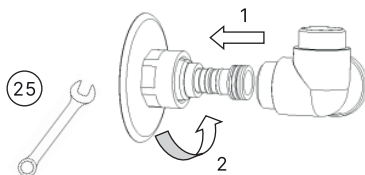

- PL Uwaga:
Zasilanie instalacji po stronie wkładki termostatycznej!
Przed montażem złączek istnieje możliwość nasunięcia rozety i tulejek maskujących na rurki instalacyjne (Cavi zestaw maskujący pojedynczy - GREX.CA90.M1.xx). Zwrócić uwagę by podczas montażu złączki 16×2 nie uszkodzić o-ringów odpowiedzialnych za szczelność złączki pomiędzy instalacją, a zaworem.
- EN Attention:
Power supply on the side of the thermostatic insert!
Before installing the connectors, it is possible to install the rosette and masking sleeves in the color of the connection (GREX.CA90.M1.xx). Make sure that when installing the 16×2 coupler, do not damage the o-rings responsible for the tightness of the coupler between the installation and the connection.
- CZ Upozornění:
Prívod vody na straně termostatické vložky!
Při instalaci konektoru 16×2 dbejte na to, abyste nepoškodili O-kroužky odpovědné za těsnost spojení mezi instalací a ventilem.
- DE Achtung:
Wasseranschluss seitlich am Thermostat-Oberteil!
Darauf achten, dass man bei Montage des Verbindungsteils 16×2 die für die Dichtheit zwischen dem Verbindungsteil, der Anlage und dem Ventil verantwortliche O-Ringe nicht beschädigt.

2.b

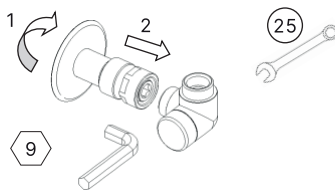

- PL Uwaga:
Uszczelnić połączenie gwintowe, a następnie wkręcić złączkę przy pomocy klucza imbusowego.
Wsunąć złączkę na korpus zaworu i dokręcić kluczem 25.
- EN Attention:
Seal threaded connection, then screw in the union with an Allen key.
Insert the nipple on into the valve body and tighten with a 25 wrench.
- CZ Upozornění:
Utěsněte závitový spoj a následně zašroubujte konektor pomocí imbusového klíče.
Nasaňte konektor na tělo ventilu a utáhněte klíčem 25.
- DE Achtung:
Die Gewindeverbindung abdichten und dann die Muffe mit dem Imbusschlüssel einschrauben.
Den Verbindungsteil an den Ventilkorpus aufziehen und mit dem Schlüssel 25 anziehen.

3.



4.

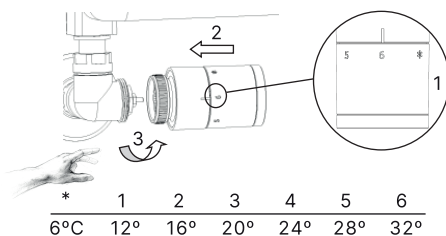

- PL Nóżki korpusu muszą być dokładnie osadzone na sześciokącie wkładki zaworowej. Przy osadzeniu słycać charakterystyczny "klik".
- EN The thermostatic head shape must be precisely seated on the valve hexagon insert. A characteristic "click" is heard when pressed properly.
- CZ Tvar termostatické hlavice musí být přesně usazen na šestihránné vložce ventilu. Při správném stisknutí je slyšet charakteristické „cvaknutí“.
- DE Die Thermostatkopfform muss exakt auf dem Ventilschseckant sitzen. Bei korrektem Aufdrücken ist ein charakteristisches „Klicken“ zu hören.

5.

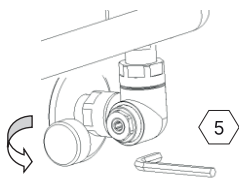

- PL Uwaga:
Regulacja przepływów zgodnie z Kartą Katalogową produktu (www.excellent.com.pl).
- EN Attention:
Flow regulation in accordance with the Product Data Sheet (www.excellent.com.pl).
- CZ Upozornění:
Regulace průtoků v souladu s Katalogovým listem produktu (www.excellent.com.pl).
- DE Achtung:
Die Regulation der Durchflüsse nach der Katalogkarte des Produktes (www.excellent.com.pl).

2.c

Cu 15×1

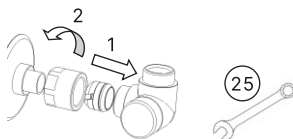

- PL Uwaga:
Zasilanie instalacji po stronie wkładki termostatycznej!
Usunąć z zewnętrznej strony rurki 15×1 ostre pozostałości materiału które mogą uszkodzić gumową uszczelkę złączki podczas wciskania jej na rurkę. Po zaciśnięciu złączki z siłą 15Nm w pierwszej kolejności sprawdzić czy nie ma możliwości obrócenia i/lub wysunięcia rurki poprzez SILNE jej pociągnięcie, a następnie przystąpić do sprawdzenia szczelności hydraulicznej. Zachować kąt 90° pomiędzy rurką, a grzejnikiem.
- EN Attention:
Power supply on the side of the thermostatic insert!
Remove sharp material residues from the outside of the 15×1 tubing that could damage the rubber gasket of the coupling when pressing it over the tubing. After crimping the coupler with a force of 15Nm, first check that it is not possible to turn and / or extend the tube by pulling it STRONGLY, and then check the hydraulic tightness. Keep 90° angle between the pipe and the heater.
- CZ Upozornění:
Přívod vody na straně termostatické vložky!
Odstraňte zbytky ostrého materiálu z vnějšku trubice 15x1, které mohou poškodit gumové těsnění konektoru při zatlačení na trubku. Po zalisování konektoru silou ~15Nm nejprve zkontrolujte, zda nejde otočit a/nebo vysunout trubku SILNÝM tahem a poté přistoupit ke kontrole hydraulické těsnosti. Zachovejte 90° úhel mezi potrubím a radiátorem.
- DE Achtung:
Wasseranschluss seitlich am Thermostat-Oberteil!
Von Aussenseite der Rohre scharfe Stoffreste entfernen, die die O-Ringe im Verbindungsteil während des Hineindrückens in die Rohre beschädigen können. Nach dem Festziehen des Verbindungsteils zuerst prüfen, ob die Rohre, durch ihr STARKES Ziehen, sich nicht dreht und/oder ausstößt, des weiteren die hydraulische Dichtheit prüfen. Den Winkel von 90° zwischen der Rohre und dem Heizkörper einhalten.

WARUNKI GWARANCJI

1. Producent udziela gwarancji na okres 3 lat od daty zakupu.
 2. Wady ujawnione w okresie gwarancyjnym będą usuwane bezpłatnie w terminie do 14 dni roboczych od daty ich zgłoszenia.
 3. Zgłoszenie wady lub uszkodzenia przyjmowane są mailowo serwis@excellent.com.pl lub telefonicznie (+48) 12 657 19 96.
 4. W celu dokonania naprawy reklamacyjnej należy wadliwy wyrób dostarczyć do serwisu reklamacyjnego Gwaranta lub jeżeli wyrób został zamontowany w instalacji c.o., zgłosić reklamację zgodnie z powyższymi danymi kontaktowymi.
 5. Gwarancja nie obejmuje części, które ulegają naturalnemu zużyciu w okresie eksploatacji, wad powstałych w wyniku niezgodnego z instrukcją montażu i użytkowania, wad noszących ślady uszkodzeń mechanicznych, termicznych lub ślady ingerencji użytkownika.
 6. Nabywca traci wszelkie uprawnienia wynikające z gwarancji w przypadku:
 1. dokonania samowolnych napraw, demontażu,
 2. niewłaściwego lub niezgodnego z instrukcją użytkowania.
-

TERMS OF WARRANTY

1. The manufacturer provides a warranty for a period of 3 years from the date of purchase.
 2. Defects revealed during the warranty period will be removed free of charge within 14 business days from the date of their notification.
 3. Notification of a defect or damage is accepted by e-mail: serwis@excellent.com.pl or by phone (+48) 12 657 19 96.
 4. In order to make a complaint repair, the defective product should be delivered to the Guarantor's technical service or, if the product has been installed in a central heating installation, a complaint should be filed using the above contact details
 5. The warranty does not cover parts that are subject to natural wear and tear during their lifetime, and defects caused as a result installation and use inconsistent with the instructions, defects bearing signs of mechanical or thermal damage or signs of user interference.
 6. The Purchaser loses all rights resulting from the guarantee in the event of:
 1. unauthorized repairs, disassembly,
 2. improper or inconsistent with the instructions for use.
-

ZÁRUČNÍ PODMÍNKY:

1. Výrobce poskytuje záruku v délce 3 let od data nákupu.
2. Vady zjištěné v záruční době budou bezplatně odstraněny do 14 pracovních dnů ode dne jejich oznámení.
3. Hlášení závad nebo poškození lze provést na e-mailu servis@excellent.com.pl nebo telefonicky (+48) 12 657 19 96.
4. Pro provedení reklamační opravy je třeba vadný výrobek doručit do reklamačního servisu Garanta nebo v případě, že je výrobek instalován v instalaci ústředního topení, uplatnit reklamaci na výše uvedených kontaktních údajích.
5. Záruka se nevztahuje na díly, které podléhají přirozenému opotřebení během doby používání nebo na vady vzniklé v důsledku montáže v rozporu s návodem k montáži a použití, vady vykazující známky mechanického nebo tepelného poškození nebo stopy zásahu uživatele.
6. Kupující ztrácí veškerá práva vyplývající ze záruky v případě:
 1. neoprávněné opravy nebo demontáže,
 2. nesprávného použití nebo použití v rozporu s návodem.

GARANTIEBEDINGUNGEN:

1. Der Hersteller gewährt eine Garantie für einen Zeitraum von 3 Jahren nach dem Kaufdatum.
2. Die während der Garantiezeit aufgewiesene Mängel werden kostenlos innerhalb von 14 Arbeitstage nach dem Datum ihrer Meldung beseitigt.
3. Mangel oder Schaden kann man per e-mail: serwis@excellent.com.pl oder telefonisch (+48) 12 657 19 96 melden.
4. Zur Geltendmachung eines Reparaturanspruchs ist die Abgabe des defekten Produktes an den Schadenservice des Garantiegebers oder, sofern das Produkt in einer Zentralheizungsanlage eingebaut ist, eine Reklamation unter den oben genannten Kontaktdaten erforderlich.
5. Die Garantie gilt nicht für Teile, die infolge des Gebrauchs natürlich abgenutzt werden, Mängel, die infolge des missbräuchlichen Gebrauchs (entgegen der Montaganleitung) entstandene Mängel, Mängel mit Spuren einer mechanischen bzw. thermischen Beschädigungen oder mit Spuren des Nutzerseingriffs.
6. Der Käufer verliert alle aus der Garantie resultierende Rechte falls er:
 1. eigenwillige Reparaturen, Demontage durchführt,
 2. das Produkt missbräuchlich, entgegen der Montageanleitung nutzt.

Excellent SA
32-003 Podłęże 662

Tel.: 12 657 18 87
e-mail: lazienki@excellent.com.pl

www.excellent.com.pl