MONTANA

PL: Miska WC z funkcją bidetu z systemem splukiwania wirowego Spin 360, sterowana pilotem, biały połysk

EN: Toilet bowl with bidet function and Spin 360 whirl flushing system, remote control, glossy white

CZ: WC mísa s bidetovou funkcí a vírovým splachovacím systémem Spin 360, ovládaná dálkovým ovladačem, bílý lesk

PL: Instrukcja obsługi

EN: User manual

CZ: Návod k obsluze

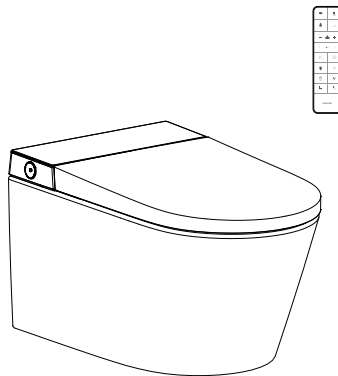

Instrukcja użytkowania toalety

INSTRUKCJE BEZPIECZEŃSTWA

Podczas korzystania z produktów elektrycznych należy zachować podstawowe środki ostrożności, w tym:

1. Urządzenie nie powinno być używane przez osoby (w tym dzieci) o ograniczonych zdolnościach fizycznych, sensorycznych lub umysłowych, lub braku doświadczenia i wiedzy, chyba że są one pod nadzorem lub zostały poinstruowane.
2. To urządzenie może być używane przez dzieci powyżej 8 lat i starsze oraz osoby o ograniczonych zdolnościach fizycznych, sensorycznych lub umysłowych lub braku doświadczenia i wiedzy, jeśli otrzymały nadzór lub instrukcje dotyczące użytkowania urządzenia w bezpieczny sposób i rozumieją związane z tym zagrożenia.
3. Dzieci nie mogą bawić się urządzeniem.
4. Czyszczenie i konserwacja urządzenia nie mogą być wykonywane przez dzieci bez nadzoru.

PRZECZYTAJ INSTRUKCJE PRZED UŻYCIEM



Danger

Aby zmniejszyć ryzyko porażenia prądem:

1. Nie umieszczaj ani nie przechowuj produktu w miejscu, gdzie może zostać narażone na zalanie.
2. Nie sięgaj po produkt, który został zalany. Odłącz od zasilania.
3. Przestrzegaj zaleceń konserwacji urządzenia.
4. Nie dotykaj elementów elektrycznych połączeń mokrymi rękami.
5. Nigdy nie blokuj wylotu suszarki powietrza.
6. Nigdy nie demontuj, nie naprawiaj ani nie modyfikuj tego produktu.
7. Podczas instalacji, demontażu, naprawy i konserwacji produktu zasilanie musi być wyłączone, a dopływ wody odcięty.



Notice

Aby zmniejszyć ryzyko poparzeń, porażenia prądem, pożaru lub obrażeń ciała:

1. Używaj tego produktu tylko zgodnie z jego przeznaczeniem opisanym w tej instrukcji.
2. Nigdy nie używaj tego produktu, jeśli ma uszkodzony przewód lub wtyczkę, jeśli nie działa prawidłowo, jeśli został upuszczony lub uszkodzony, lub wpadł do wody. Zwróć produkt do serwisu w celu sprawdzenia i naprawy.
3. Trzymaj przewód z dala od nagranych powierzchni.
4. Nigdy nie wkładaj żadnych przedmiotów do żadnego otworu.
5. Nie używaj na zewnątrz ani nie używaj w miejscach, gdzie używane są produkty aerozolowe (w sprayu) lub gdzie podawany jest tlen.
6. Podłącz ten produkt tylko do prawidłowo uziemionego gniazdka. Patrz Instrukcje Uziemienia.
7. Nie wrzucaj palących się materiałów do toalety.
8. Ten produkt jest urządzeniem elektrycznym, dlatego musi być umieszczony z dala od wody i innych płynów.
9. Nie kładź produktu na boku lub do góry nogami podczas instalacji urządzenia.
10. Zabrania się używania innych urządzeń elektrycznych w tym samym gniazdku.
11. Zabrania się używania przedłużacza lub niestabilnego, luźnego gniazdka.
12. Nie używaj ponownie istniejących węży doprowadzających wodę, w przeciwnym razie może to spowodować wyciek. Instalacja powinna obejmować określone komponenty i nowy wąż doprowadzający wodę.
13. Nie zginać ani nie zniekształcać węża dopływowego, w przeciwnym razie istnieje ryzyko wycieku wody.

WAŻNE INSTRUKCJE BEZPIECZEŃSTWA

Nieprzestrzeganie instrukcji może spowodować obrażenia ciała lub uszkodzenie mienia.

1. Zaleca się stosowanie wodoodpornego gniazdka elektrycznego, stopień ochrony co najmniej IP44.
2. Ten produkt powinien być używany tylko z prądem elektrycznym o napięciu 220 V-240 V, 50/60 Hz, obciążenie prąd wynosi co najmniej 10A. Wtyczka zasilająca musi być wyposażona w wyłącznik różnicowoprądowy lub zabezpieczenie przed upływem prądu do ziemi lub podobny, bardzo czuły, szybki wyłącznik upływowy wyłącznik. (Znamionowy prąd wrażliwy poniżej 10mA).
3. Podczas burzy zdecydowanie zaleca się odłączenie zasilania od urządzenia.
4. Nie stawaj na urządzeniu, siedzisku i pokrywie.
5. Nie opieraj się o pokrywę podczas korzystania z produktu, aby uniknąć uszkodzeń.
6. Ten produkt jest wyposażony w wolnoopadające siedzisko i pokrywę. Nie popychaj deski sedesowej, ponieważ może to spowodować uszkodzenie.
7. Nie używaj żadnych żrących chemikaliów ani szczotek do szorowania do czyszczenia tego produktu.
8. Należy unikać narażania produktu na bezpośrednie działanie promieni słonecznych.
9. Nie podłączaj dopływu wody do dopływu ciepłej wody. Upewnij się, że temperatura wody wlotowej wynosi między 3~35°C.
10. Podnieś temperaturę w pomieszczeniu, aby zapobiec uszkodzeniu toalety z powodu zamarznięcia.
11. Jeśli nie używasz produktu przez ponad trzy dni, spuść wodę z toalety i odłącz zasilanie.
12. Przestań używać produktu i wyłącz zasilanie, gdy produkt działa nieprawidłowo. Zadzwoń po profesjonalny serwis.
13. Jeśli ten produkt jest zainstalowany bez wtyczki zasilającej, wyłącznik automatyczny powinien być podłączony szeregowo w pętli wejściowej zasilania tego samego pomieszczenia, w którym znajduje się produkt jest zainstalowany, aby zapewnić bezpieczne użytkowanie.
14. Jeśli ten produkt jest zainstalowany bez wtyczki zasilającej, urządzenie przełączające zdolne do odłączenia zasilania tego produktu musi być zainstalowane na przednim końcu stałego okablowania przez osobę z uprawnieniami SEP, aby uniknąć zagrożenia.

INSTRUKCJE DOTYCZĄCE UZIEMIENIA

Ten produkt powinien być uziemiony. W przypadku zwarcia elektrycznego uziemienie zmniejsza ryzyko porażenia prądem elektrycznym, zapewniając przewód ucieczkowy dla prądu elektrycznego. Wtyczka musi być podłączona do gniazdka, które jest prawidłowo zainstalowane i uziemione.



Danger

Nieprawidłowe użycie wtyczki uziemniającej może spowodować ryzyko porażenia prądem elektrycznym.

Jeśli naprawa lub wymiana przewodu lub wtyczki jest konieczna, nie należy podłączać przewodu uziemniającego do żadnego z płaskich zacisków.

Skonsultuj się z wykwalifikowanym elektrykiem lub serwisantem, jeśli instrukcje dotyczące przewodu uziemniającego nie są w pełni zrozumiałe lub w razie wątpliwości, czy produkt jest prawidłowo uziemiony.

Ten produkt jest fabrycznie wyposażony w specjalny przewód elektryczny i wtyczkę, aby umożliwić podłączenie do odpowiedniego obwodu elektrycznego. Upewnij się, że produkt jest podłączony do gniazdka o tej samej konfiguracji co wtyczka. Z tym produktem nie należy używać żadnych adapterów. Nie modyfikuj dostarczonej wtyczki — jeśli nie pasuje do gniazdka, zleć zainstalowanie odpowiedniego gniazdka przez wykwalifikowanego elektryka. Jeśli produkt musi być ponownie podłączony do użytku w innym typie obwodu elektrycznego, ponowne podłączenie powinno być wykonane przez osobę z uprawnieniami SEP.

Specyfikacja techniczna

	Model	Montana
Moduł elektroniczny	Napięcie znamionowe	220V-240V, 50Hz-60Hz
	Moc znamionowa	1010W (bez funkcji temperatury siedziska) 1055W (z funkcją temperatury siedziska)
	Wodoodporny	IPX4
	Zakres ciśnienia wody	0.08MPa - 0.8MPa (ciśnienie statyczne)
Miska WC	Objętość splukiwania	6.0L (pełne splukiwanie)/4.0L (połowiczne splukiwanie)
	Tryb splukiwania	wirowe Spin 360
	Wysokość wylotu	212 mm
	Średnica zewnętrzna wylotu	102 mm
Funkcja mycia	Metoda odprowadzania	Syfon P
	Moc grzewcza	1500W
	Temperatura wody	6-stopniowa regulacja (w tym poziom neutralny)
	Siła przepływu wody	3-stopniowa regulacja
	Tryb mycia	mycie tylne / mycie oscylacyjne, mycie przednie / mycie oscylacyjne
	Pozycja dyszy	5-stopniowa regulacja
	Zabezpieczenie ciśnienia wody	urządzenie utrzymujące ciśnienie, automatyczne urządzenie upustowe ciśnienia
	Urządzenie zapobiegające zabrudzeniom	automatyczne czyszczenie dyszy, urządzenie antysyfonowe, urządzenie zapobiegające przepływowi zwrotnemu, urządzenie filtrujące
	Urządzenie zabezpieczające	bezpiecznik termiczny, czujnik temperatury wody, zabezpieczenie przed przegrzaniem, uziemienie, termostat, zabezpieczenie, urządzenie zabezpieczające przed wyciekami
	Funkcja suszenia	Prędkość ciepłego powietrza
Temperatura suszenia		6-stopniowa regulacja (w tym poziom neutralny)
Moc grzewcza		200W
Urządzenie zabezpieczające		bezpiecznik termiczny, urządzenie zabezpieczające przed wyciekami, termostat
Podgrzewane siedzisko	Temperatura powierzchni	6-stopniowa regulacja (w tym poziom neutralny)
	Moc grzewcza	50W
	Ochrona przed poparzeniem	po 10 minutach użytkowania temperatura siedziska automatycznie powoli spadnie do niskiego poziomu
Sterylizacja	Urządzenie zabezpieczające	czujnik siedziska, czujnik temperatury, bezpiecznik termiczny, termostat, urządzenie zabezpieczające przed wyciekami
	Urządzenie do sterylizacji	sterylizacja przy użyciu plazmy
Funkcja ustawienie	Podświetlenie nocne - Smart/...	inteligentne, zawsze włączone, zawsze wyłączone
	Wyciszenie	dźwięk jest wyłączony w nocy dla cichego otoczenia
	Połączenie z pilotem z toaletą	aby uniknąć zakłóceń przy użyciu przez wielu użytkowników
Deska	Funkcja czujnika nożnego	aktywuj otwieranie pokrywy
	Pokrywa/siedzisko	wolne opadanie automatyczne otwieranie/zamykanie

Identyfikacja części

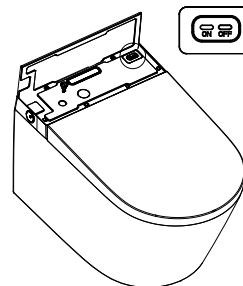
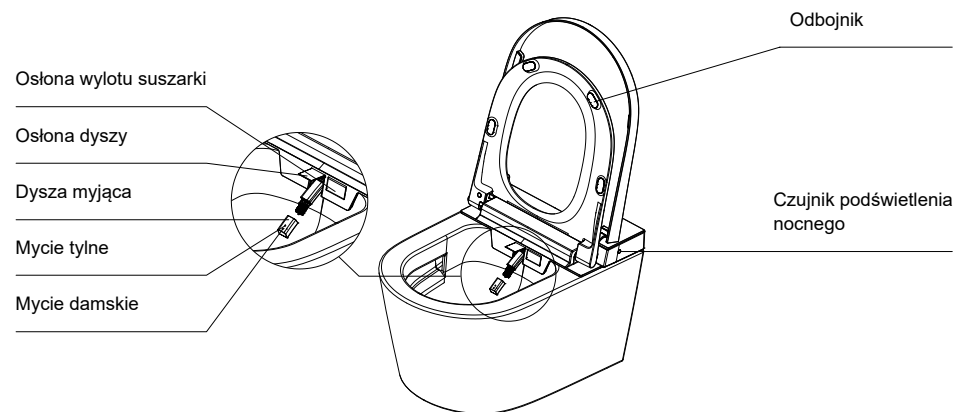
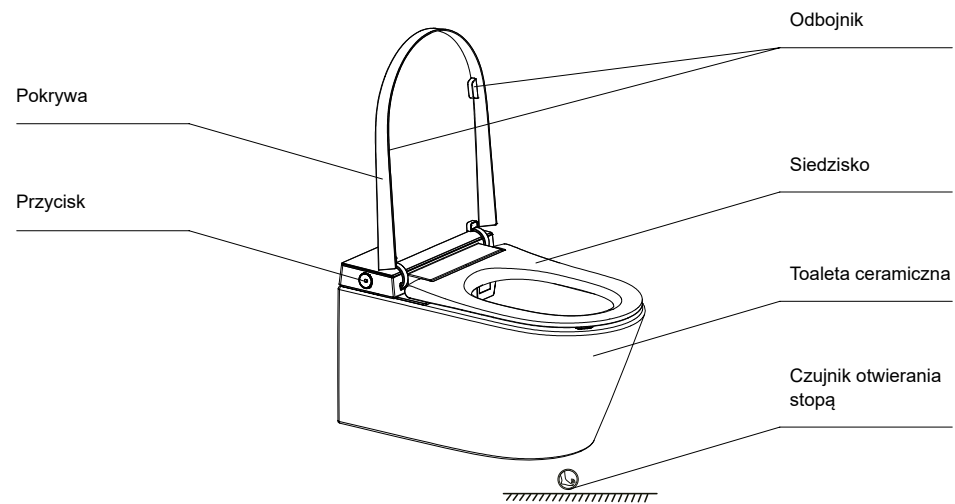

Wskazówka:

Przed pierwszym użyciem naciśnij przycisk testowy. Przełącznik resetowania wyskakuje, wskazując, że funkcja ochrony przed upływem prądu jest normalna.

Automatyczne otwieranie/zamykanie pokrywy

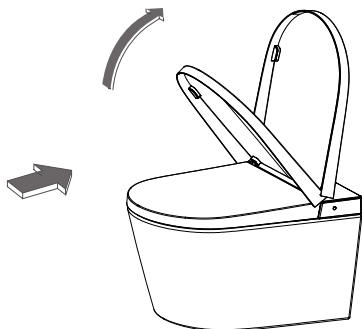

1. Zbliżanie się do toalety

Gdy użytkownik wejdzie w zasięg czujnika, pokrywa otwiera się automatycznie.

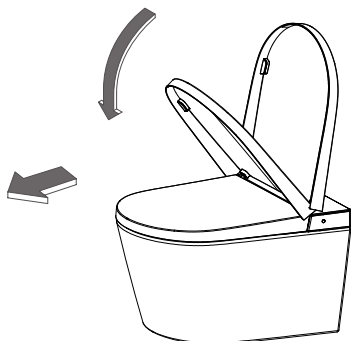

2. Odchodzenie od toalety

Pokrywa zamyka się automatycznie 180 sekund po tym, jak użytkownik odejdzie.

1. Otwieranie i zamykanie za pomocą czujnika stopy.
2. Gdy siedzisko i pokrywa są zamknięte, dotknij stopą obszaru czujnika, aby otworzyć pokrywę.
3. Gdy pokrywa jest otwarta, a siedzisko zamknięte, dotknij stopą obszaru czujnika, aby otworzyć siedzisko.
4. Gdy siedzisko i pokrywa są otwarte, dotknij stopą obszaru czujnika, aby zamknąć pokrywę.

Konserwacja

Konserwacja i czyszczenie jednostki głównej:

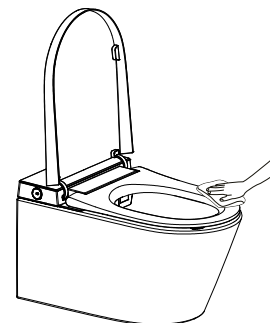

1. Przed wykonaniem czynności konserwacyjnych odłącz zasilanie używając przycisku pod pokrywą panelu lub w przypadku instalacji zewnętrznej odłączając wtyczkę.
2. Do czyszczenia używaj wyłącznie miękkiej, wilgotnej ściereczki. Unikaj stosowania silnych środków chemicznych.
3. Po zakończeniu czyszczenia i całkowitym wyschnięciu powierzchni ponownie włącz urządzenie używając przycisku pod panelem lub podłącz wtyczkę do gniazdka.

Konserwacja i czyszczenie dyszy:

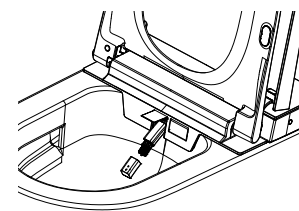

1. Gdy nikt nie siedzi na urządzeniu, krótko naciśnij przycisk „Mycie tylne” na jednostce głównej — dysza automatycznie wysunie się, umożliwiając dostęp do czyszczenia.
2. Po wysunięciu dyszy końcówkę można odłączyć i dokładnie wyczyścić.
3. Do czyszczenia używaj wyłącznie miękkiej ściereczki lub miękkiej szczoteczki. Nie ciągnij ani nie popychaj dyszy, aby uniknąć uszkodzenia.
4. Załóż dyszę z powrotem i naciśnij przycisk „STOP”, aby przywrócić ją do normalnej pozycji.

Uwaga:

Dysza natryskowa automatycznie schowa się po 10 minutach lub w przypadku naciśnięcia „STOP”.

Konserwacja filtra:

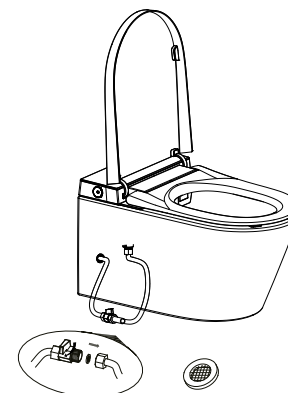

Jeśli wystąpi słaba wydajność przepływu wody w normalnych warunkach:

1. Wyłącz zasilanie i zawór kulowy, odkręć wąż doprowadzający wodę.
2. Wymij filtr.
3. Wyczyść filtr pod bieżącą wodą.
4. Zamontuj ponownie filtr i wąż doprowadzający wodę, włącz zawór kulowy i podłącz zasilanie.

Zasady konserwacji

Nie używać środków czyszczących, mocnych kwasów i zasad. Do czyszczenia elementów plastikowych nie używać twardej szczotki, np. nylonowej szczotki WC. Przy czyszczeniu ceramiki nie należy stosować metalowej szczotki.

Odkamienianie zbiornika wody

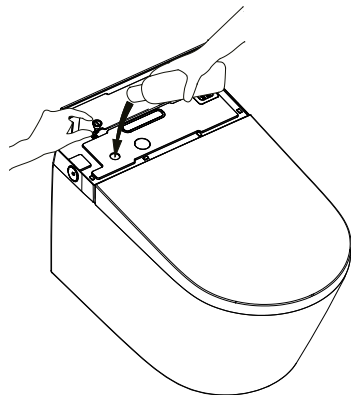

Należy odkamienić toaletę po 3-6 miesiącach użytkowania.

1. Opróżnij zbiornik wody i wlej 125 ml odkamieniacza.

Przydatna wskazówka:

- Przed dodaniem płynu odkamieniającego naciśnij przycisk „stop”.
- Podczas dodawania odkamieniacza gdy zbiornik jest pełny, toaleta wyda dźwięk „beep-beep-beepbeep” i przestanie dodawać odkamieniacz płyn.
- Po dodaniu płynu odkamieniającego nie można zatrzymać odkamieniania. Inne funkcje można wykonywać dopiero po zakończeniu odkamieniania.

2. Ponownie naciśnij przycisk CALC, aby rozpocząć procedurę odkamieniania, która zatrzyma się automatycznie po 30 minutach. Nie odcinaj dopływu wody i prądu podczas odkamieniania.

Uwaga:

Do jednego zabiegu wymagane jest 125 ml odkamieniacza.

Odkamieniacz AntiCalc Duo
do toalet myjących



Kod produktu:
CHEX.CALC.300

Środki ostrożności dotyczące serwisowania

Gdy bidet działa nieprawidłowo, konserwuj go zgodnie z następującymi metodami:

1. Opróżnij wodę wewnątrz bidetu:

- Zapoznaj się z instrukcją obsługi pilota w celu uzyskania szczegółowych informacji.

Uwaga:

Przed zdjęciem elektronicznej pokrywy, opróżnij zbiornik na wodę.

2. Wyłącz dopływ wody i zasilanie.

3. Odłącz wąż dopływowy wody i złączkę przed przystąpieniem do konserwacji.

4. Skontaktuj się z autoryzowanym serwisem.

Awaryjne rozwiązywanie problemów

Awaria pilota:

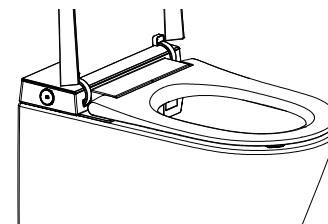





1. W przypadku awarii pilota funkcje mycia można obsługiwać za pomocą przycisku.
2. Wymiana baterii
 - Wyjmij pilota z uchwytu.
 - Otwórz pokrywę baterii i wymień baterie.
 - Włóż pilota z powrotem.

Uwaga:

Po wymianie baterii ustawienia funkcji automatycznych oszczędzania energii zostaną przywrócone do ustawień domyślnych. Proszę zresetować.





Opis funkcji przycisku sterującego

	
 <p>ECO Stop</p>	<p>W pozycji siedzącej, krótkie naciśnięcie przycisku Stop zatrzymuje mycie damskie, tylne lub funkcje suszenia; Gdy nikt nie siedzi, wielokrotne naciśnięcie przycisku Stop spowoduje przełączenie jednostki głównej między trybem, gdzie światło jest włączone cały czas (białe światło zawsze włączone) a trybem oszczędzania energii.</p>
 <p>Mycie tylne/ oscylacyjne</p>	<ol style="list-style-type: none"> 1. W pozycji siedzącej, naciśnij przycisk mycia tylnego, aby rozpocząć mycie tylne i naciśnij ponownie, aby przejść do mycia oscylacyjnego. Naciśnij przycisk Stop, aby natychmiast zatrzymać mycie tylne. 2. Gdy nikt nie siedzi, naciśnij przycisk mycia tylnego, dysza wysunie się, aby umożliwić dostęp do czyszczenia. Naciśnij przycisk Stop, dysza się schowa.
 <p>Mycie damskie/ oscylacyjne</p>	<p>W pozycji siedzącej, naciśnij przycisk mycia przedniego, aby rozpocząć mycie przednie i naciśnij ponownie, aby przejść do mycia oscylacyjnego. Naciśnij przycisk Stop, aby natychmiast zatrzymać mycie przednie.</p>
 <p>Suszenie</p>	<p>W pozycji siedzącej, długo naciśnij przycisk, aby uruchomić funkcję suszenia. Suszenie zatrzyma się automatycznie po jednym cyklu, a zatrzyma się natychmiast, jeśli użytkownik naciśnie przycisk Stop.</p>

Uwaga:

Domyślne ustawienia dla wszystkich funkcji są pośrednie przy włączaniu zasilania. Użyj pilota, aby przełączyć na poziom funkcji ustawiony wcześniej.

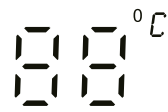
Opis wyświetlacza LED

 <p>Sterylizacja</p>	 <p>Temperatura wody</p>		 <p>Odkamienianie</p>	 <p>Tryb Eko - oszczędzanie energii</p>
<p>Opis wyświetlacza LED:</p> <ol style="list-style-type: none"> 1. Podczas autotestu zapalają się ikony sterylizacji, temperatury wody, odkamieniania i ECO i wyświetlana jest temperatura 88°C. Po autoteście ikony sterylizacji, odkamieniania i ECO gasną, a ikona temperatury wody zapala się, pokazując aktualną temperaturę wody. Temperatura pokazuje „--” na poziomie neutralnym. 2. W trybie bez oszczędzania energii ikona temperatury wody zapala się, pokazując aktualną temperaturę wody (temperatura w pozycji neutralnej pokazuje „--”). Podczas regulacji temperatury wody, ikona temperatury wody zapala się, pokazując aktualną temperaturę wody (temperatura w pozycji neutralnej pokazuje „--”). 3. Podczas mycia zapala się ikona temperatury wody, pokazując aktualną temperaturę wody (temperatura w pozycji neutralnej pokazuje „--”). 4. Ikona sterylizacji zapala się, gdy ta funkcja jest włączona, w przeciwnym razie gaśnie. 5. Ikona odkamieniania zapala się, gdy ta funkcja jest włączona, w przeciwnym razie gaśnie. 6. W trybie oszczędzania energii zapala się ikona ECO. 7. Wyświetlacz LED wyłącza się całkowicie podczas wyłączenia. 8. Wyświetlacz LED wyłącza się całkowicie po 30 sekundach od zaprzestania użytkowania. Gdy użytkownik usiądzie lub naciśnie dowolny przycisk, wyświetlacz LED aktywuje się, aby pokazać aktualny stan. 9. Gdy użytkownik zostanie wykryty przez urządzenie, wyświetlacz LED zapala się, pokazując aktualny stan. Wyświetlacz wyłącza się całkowicie 30 sekund po odejściu użytkownika. 				

Instrukcja sterowania toaletą za pomocą pilota

Instalacja - opcja 1

Instalacja uchwyty pilota zdalnego sterowania:

1. Wywierć dwa otwory w ścianie o średnicy 6 mm, oddalone od siebie o około 115 mm i o głębokości około 35 mm.
2. Usuń dwustronną taśmę klejącą z tyłu uchwyty.
3. Włóż kolek rozporowy do otworu w ścianie. Dopasuj otwór wspornika do kołka rozporowego, dociśnij dwustronną taśmę z tyłu wspornika mocno do ściany, dokręć śruby i umieść zaślepkę śruby w otworze wspornika.

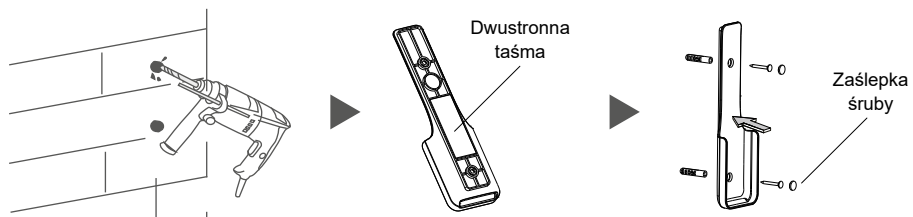

Instalacja - opcja 2

Instalacja uchwyty pilota zdalnego sterowania:

1. Oczyszczyć i osuszyć obszar montażu uchwyty.
2. Usuń dwustronną taśmę klejącą z tyłu uchwyty.
3. Dociśnij pionowo do ściany i umieść zaślepkę śruby w otworze wspornika.

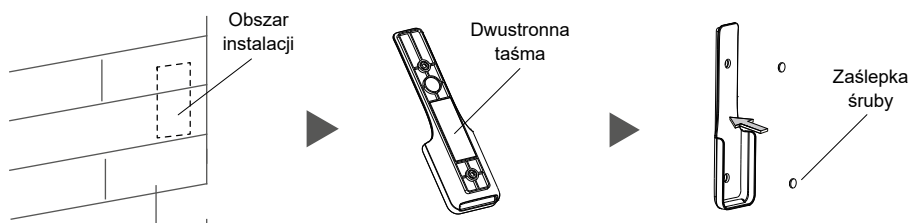

Instalacja baterii:

1. Włóż baterie do pilota zdalnego sterowania.
2. Umieść pilota w uchwycie.

Pilot jest zasilany 2 bateriami typ AAA. Brak w zestawie.

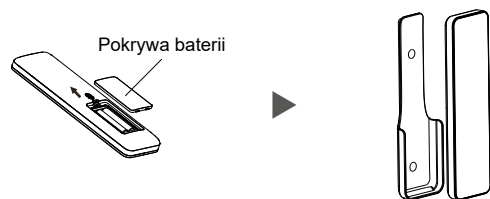

Uwaga:

1. Upewnij się, że pilot jest w zasięgu ręki, gdy osoba siedzi na desce.
2. Nie instaluj i nie używaj produktu w wilgotnych miejscach, takich jak kabina prysznicowa.
3. Nie umieszczaj produktu w miejscu, w którym jest łatwo narażony na kontakt z wodą.

Ilustracja pilota zdalnego sterowania





Uwaga:

Funkcje mycia damskiego mogą być aktywowane tylko wtedy, gdy użytkownik siedzi oraz słycać krótki sygnał dźwiękowy w momencie wykrycia użytkownika.



Mycie tylne/oscylacyjne



- Naciśnij przycisk „”, diody świeci się, wskazując aktualny poziom temperatury wody, rozpoczyna się mycie tylne. Naciśnij ponownie przycisk „”, aby przejść do mycia oscylacyjnego (dysza porusza się do przodu i do tyłu, aby powiększyć obszar mycia). Mycie można przerwać natychmiast przez naciśnięcie przycisku Stop.



Mycie damskie/oscylacyjne



- Naciśnij przycisk „”, diody świeci się, wskazując aktualny poziom temperatury wody, rozpoczyna się mycie przednie. Naciśnij ponownie przycisk „”, aby przejść do mycia oscylacyjnego (dysza porusza się do przodu i do tyłu, aby powiększyć obszar mycia). Mycie można przerwać natychmiast przez naciśnięcie przycisku Stop.

Funkcja czyszczenia pulsacyjnego

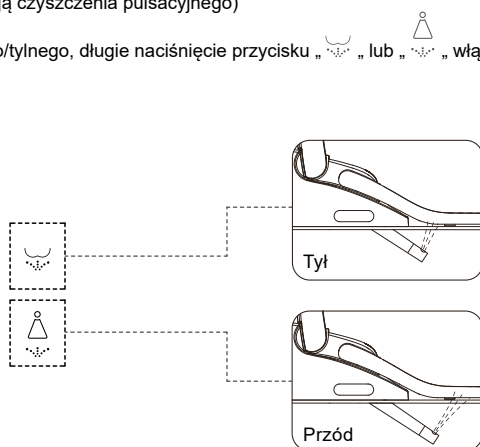

(tylko dla produktu z funkcją czyszczenia pulsacyjnego)

Podczas mycia przedniego/tylnego, długie naciśnięcie przycisku „” lub „”, włącza/wyłącza tryb czyszczenia pulsacyjnego.



Suszenie/ temperatura suszenia



- Naciśnij przycisk „”, wskaźnik świeci się, pokazując poziom temperatury. Suszenie zatrzyma się automatycznie po jednym cyklu lub po wstaniu z deski.
- Podczas suszenia naciśnij przycisk „”, aby dostosować temperaturę powietrza między poziomem 0-5, a wskaźnik świeci się, pokazując poziom temperatury. Gdy wskaźnik jest wyłączony, temperatura jest na poziomie 0 (temperatura pokojowa).

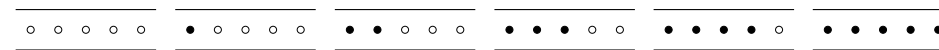

Pokojowa
temperatura

Poziom 1

Poziom 2

Poziom 3

Poziom 4

Poziom 5

Regulacja siły przepływu wody

Naciśnij przycisk „+” lub „-”, gdy urządzenie jest w trybie mycia tylnego lub damskiego, wskaźnik świeci się, pokazując aktualny siły przepływu wody, a objętość wody można regulować.

Regulacja pozycji dyszy

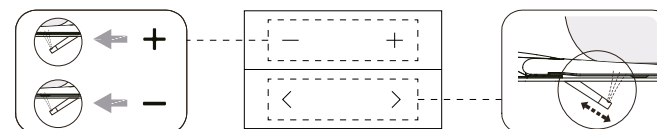

Naciśnij przycisk „<” lub „>”, gdy urządzenie jest w trybie mycia tylnego lub przedniego, wskaźnik świeci się, pokazując aktualną pozycję dyszy, a pozycję dyszy można regulować w 5 poziomach.



Oszczędzanie energii



ECO
3 SEC.

- Długie naciśnięcie przycisku „”, aby przejść do trybu oszczędzania energii, ponowne długie naciśnięcie przycisku „”, aby wyjść z trybu oszczędzania energii.

W trybie oszczędzania energii temperatura siedziska jest ustawiona na Poziom 1 w celu oszczędzania energii.

Uwaga:

Tryb oszczędzania energii zostanie zawieszony, a produkt przejdzie w tryb standardowy, jeśli siedzisko jest używane. Siedzisko zaczyna się natychmiast nagrzewać, a tryb oszczędzania energii zostanie przywrócony, gdy siedzisko nie będzie już używane.

Regulacja temperatury wody



- Krótkie naciśnięcie przycisku „”, aby dostosować temperaturę wody w zakresie 0-5. Lampka kontrolna świeci, wskazując aktualny poziom temperatury wody. Gdy wskaźnik jest wyłączony, temperatura jest na poziomie 0 (temperatura pokojowa).

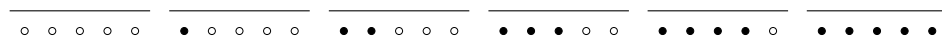

Pokojowa temperatura

Poziom 1

Poziom 2

Poziom 3

Poziom 4

Poziom 5

Regulacja temperatury siedziska



- Krótkie naciśnięcie przycisku „”, aby dostosować temperaturę siedziska w zakresie 0-5. Lampka kontrolna świeci, wskazując aktualny poziom temperatury siedziska. Gdy wskaźnik jest wyłączony, temperatura jest na poziomie 0 (temperatura pokojowa).

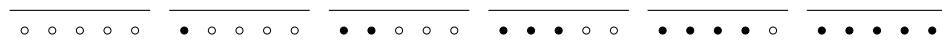

Pokojowa temperatura

Poziom 1

Poziom 2



Poziom 3

Poziom 4

Poziom 5



Podświetlenia nocne



- Regulacja światła nocnego: krótkie naciśnięcie przycisku „”, aby włączyć/wyłączyć światło nocne.
- Tryb smart: długie naciśnięcie przycisku „”, aby przejść do trybu smart (światło nocne będzie włączone lub wyłączone w zależności od oświetlenia w otoczeniu). Jeśli produkt jest w trybie smart, krótkie naciśnięcie przycisku „”, aby wyjść z trybu inteligentnego (ustawienie fabryczne: tryb smart).



Manualne czyszczenie dyszy



- Gdy nikt nie siedzi, krótkie naciśnięcie przycisku „”, dysza automatycznie się wysunie umożliwiając dostęp do czyszczenia. Naciśnij przycisk „”, aby przywrócić dyszę do jej wyjściowej pozycji.

Odkamienianie





- Gdy nikt nie siedzi, naciśnij dłużej przycisk „”, aby opróżnić zbiornik wody. Wlej 125 ml środka odkamieniającego. Naciśnij ponownie „”, aby uruchomić funkcję odkamieniania i zatrzyma się automatycznie po 30 minutach. Nie odcinaj dopływu wody i prądu podczas odkamieniania.

Odkamieniacz AntiCalc Duo do toalet myjących

Kod produktu: CHEX.CALC.300

Automatyczne otwieranie/zamykanie pokrywy



- Krótkie naciśnięcie przycisku „”, otwiera lub zamyka pokrywę.
- Krótkie naciśnięcie przycisku „”, otwiera lub zamyka siedzisko.
- Długie naciśnięcie przycisku „”, aby włączyć/wyłączyć funkcję automatycznego otwierania/zamykania pokrywy.





Tryb cichy



- Krótkie naciśnięcie przycisku „”, aby włączyć/wyłączyć tryb cichy.

Połączenie pilota z miską

Zdalne sterowanie radiowe:

- Wyłącz zasilanie toalety.
- Naciśnij i przytrzymaj przycisk „”, a następnie naciśnij przycisk „”, lampka kontrolna zacznie migać.
- Podłącz ponownie zasilanie toalety i naciśnij przycisk „reset”.
- Wskaźnik przestaje migać i pozostaje włączony przez 2 sekundy, wskazując, że pilot i toaleta zostały pomyślnie sparowane. Rozlega się pojedynczy sygnał dźwiękowy po zakończeniu autotestu. Następnie pilot jest gotowy do użycia.

Inne operacje

Funkcja sterylizacji:

- Gdy nikt nie siedzi, a mycie/suszenie jest wyłączone, naciśnij i przytrzymaj przycisk „”, aby włączyć funkcję sterylizacji. Funkcja ta wyłączy się automatycznie po 2 godzinach. W tym trybie, jeśli jakkolwiek inny przycisk zostanie naciśnięty lub użytkownik usiądzie, funkcja wyłączy się automatycznie (tylko dla toalet z funkcją sterylizacji).

Otwieranie/zamykanie deski przy użyciu czujnika „stopy”:

- Naciśnij i przytrzymaj przycisk „”, aby włączyć/wyłączyć funkcję czujnika nożnego. Czujnik nożny jest dezaktywowany, gdy użytkownik siedzi.

Wskaźnik czujnika stopy:

- Wskaźnik jest ustawiony domyślnie jako włączony. Aby wyłączyć wskaźnik należy podstawić stopę ok 6 cm od sensora przez około 10 sek. Dioda zacznie szybko migać. Usunąć nogę w ciągu 10-60 sek. Wskaźnik wyłączy się. Tą samą metodą można włączyć wskaźnik ponownie.

Uwaga:

- Sygnał dźwiękowy zabrmi raz, gdy użytkownik naciśnie przycisk, wskazując, że jednostka główna odbiera sygnał i odpowiednio przeprowadza operację. Jeśli sygnał dźwiękowy nie występuje, oznacza to, że jednostka główna nie odbiera sygnału, należy nakierować pilota i ponownie nacisnąć przycisk.
- W przypadku przerwy w zasilaniu podczas działania nie zaleca się wsuwać dyszy na siłę na pozycję wyjściową, należy poczekać, aż zasilanie zostanie przywrócone. W przypadku długotrwałej przerwy w zasilaniu, należy delikatnie wsunąć dyszę ręcznie. Nie naciskać mocno, aby uniknąć uszkodzenia dyszy i modułu.

Excellent SA
32-003 Podłęże 662

Tel.: 12 657 18 87
e-mail: lazienki@excellent.com.pl

www.excellent.com.pl

v.02/12.2025